

Installation Instructions / Instructions d'installation

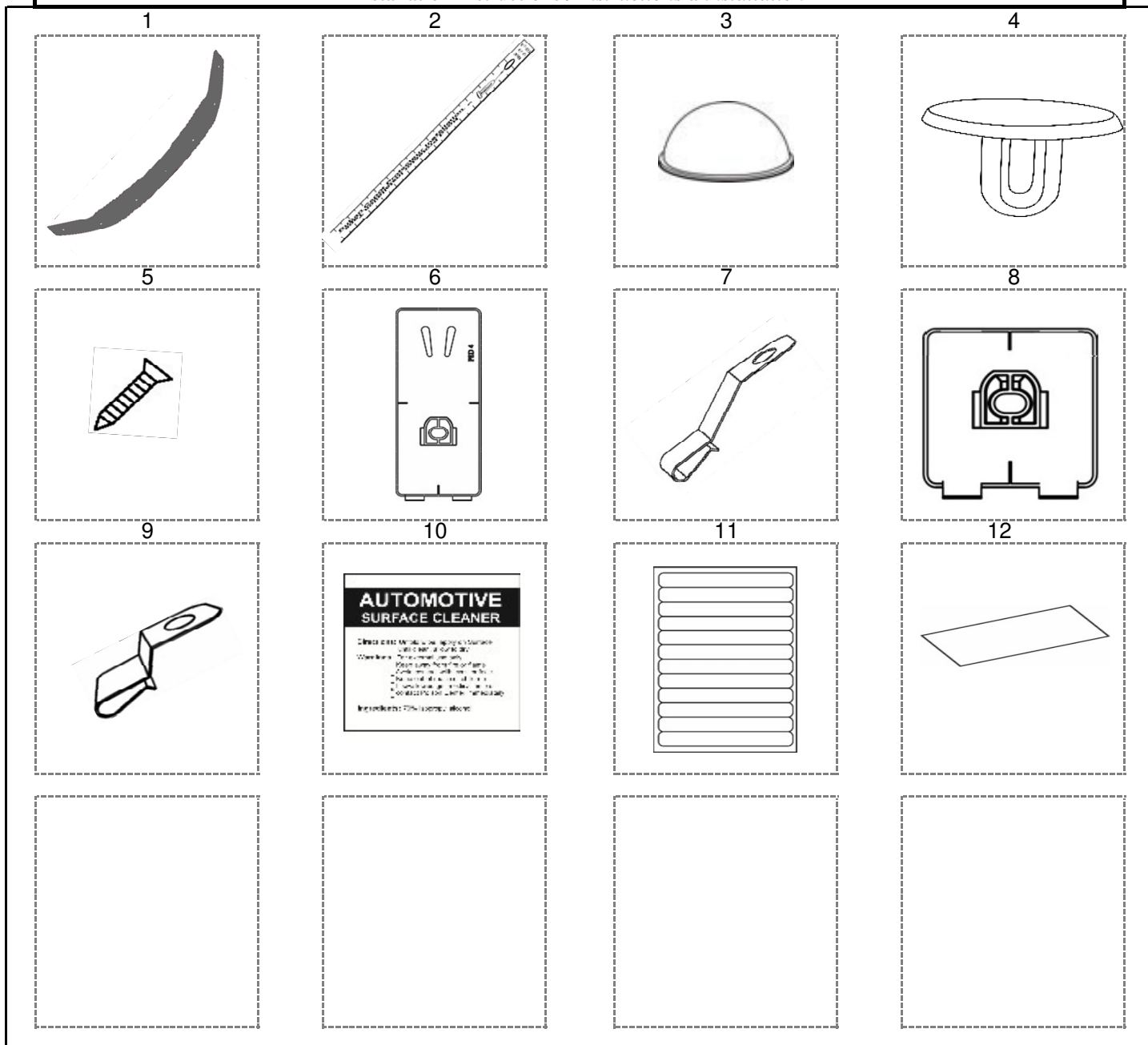

#	Qty.	Description
1	1	Hood protector <i>Protège-capot</i>
2	1	Installation tape measure <i>Mètre à ruban d'installation</i>
3	4	Bumpers
4	7	Pins <i>Épingle</i>
5	7	Screws <i>Vis</i>
6	3	Large Adhesive pedestals <i>Grand socles adhésifs</i>
7	3	Large Metal mounting brackets <i>Grands supports de montage en métal</i>

#	Qty.	Description
8	4	Small Adhesive pedestals <i>Petits socles adhésifs</i>
9	4	Small Metal mounting brackets <i>Petits supports de montage en métal</i>
10	1	Surface Cleaner <i>Nettoyant de surface</i>
11	1	Re-useable tape strips <i>Bandes de ruban adhésif réutilisable</i>
12	7	Anti-abrasion film pads small <i>Tampons anti-abrasion petit</i>

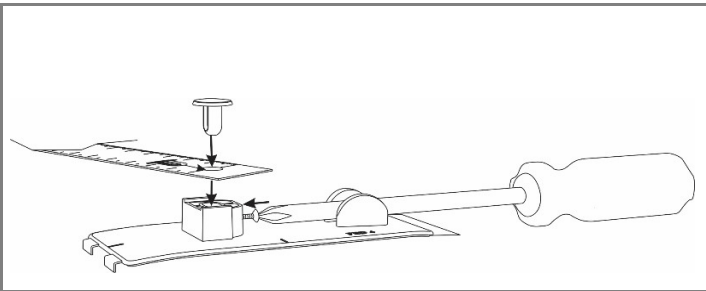

Prepare tape measure
Préparer un ruban à mesurer 1

Insert a pin through the hole in the hood protector installation tape measure supplied and into one of the large adhesive pedestals and install a screw into the pedestal.

Insérez une épingle dans le trou du ruban à mesurer pour l'installation du protecteur de capot fourni et dans l'un des grands socles adhésifs, puis installez une vis dans le socle.

NOTE

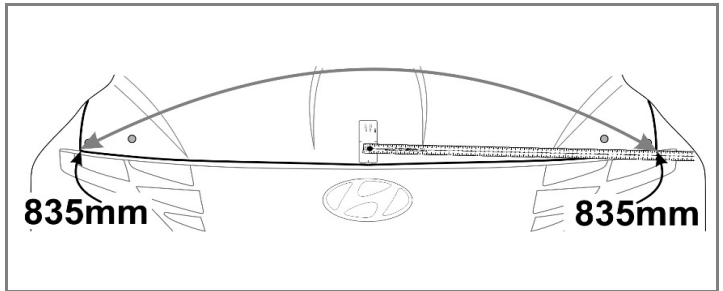

Locate the center pedestal
Localisez le socle central 2

Use the installation tape measure to confirm the pedestal is centered by measuring to the two front corners of the hood. Move the pedestal left or right until it is perfectly centered. The measurement provided is an approximation and is provided as a starting position.

Utilisez le ruban à mesurer pour vérifier que le piédestal est centré en mesurant les deux coins avant de la hotte. Déplacez le socle vers la gauche ou la droite jusqu'à ce qu'il soit parfaitement centré. La mesure fournie est approximative et est fournie comme position de départ.

NOTE

Proper positioning of the center pedestal is critical to ensuring proper positioning of the remaining hardware and the hood protector.

Un positionnement correct du socle central est essentiel pour assurer un positionnement correct du matériel restant et du protecteur de capot.

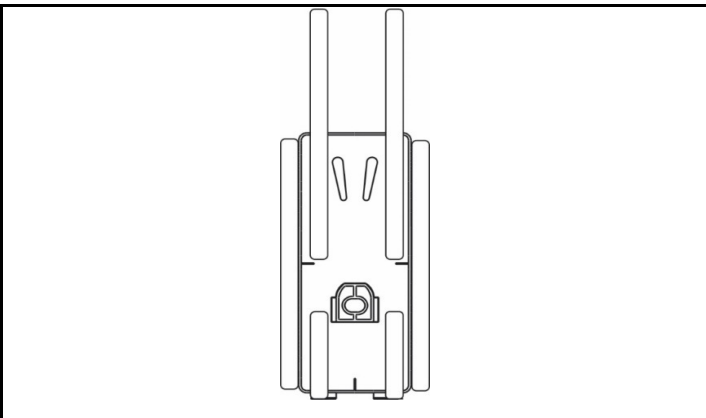

Outline center pedestal
Piédestal central 3

Once the location of the center pedestal has been established, outline its position with the supplied tape strips or masking tape.

Une fois que l'emplacement du socle central a été défini, indiquez-le à l'aide des bandes adhésives fournies ou du ruban-cache.

NOTE

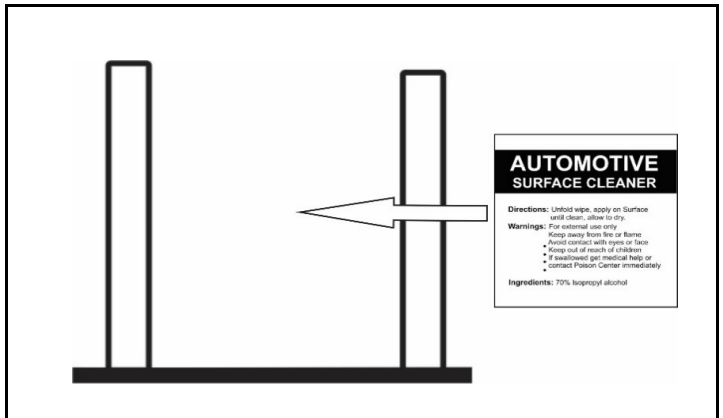

Clean the surface
Nettoyer la surface 4

Remove the pedestal and thoroughly clean the outlined area with the surface cleaner. Wipe dry with a clean cloth or paper towel. This will insure all wax, finger prints and oils are removed from the hood surface in the bonding area.

Retirez le socle et nettoyez soigneusement la zone délimitée avec le nettoyant pour surfaces. Essuyez avec un chiffon propre ou une serviette en papier. Ceci assurera que toute la cire, les empreintes digitales et les huiles sont retirées de la surface de la capot dans la zone de collage.

NOTE

Important! Proper preparation of the hood surface will ensure maximum adhesive bond.

Important! Une bonne préparation de la surface de la hotte garantira une adhérence maximale.

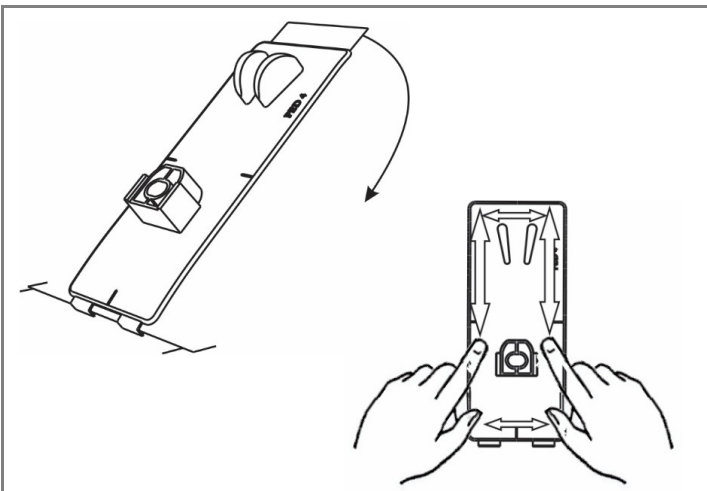

Permanently attach pedestal 5

NOTE
Remove the red backing from the adhesive and install on the hood surface. Tip: Hook the fingers on the pedestal over the hood edge and rotate the unit into position. After installation, remove the tape strips and “wet out” the pedestal base by applying pressure with your thumb around the surface of the pedestals.

Important: “wetting out” of the pedestal will ensure maximum adhesive bond.

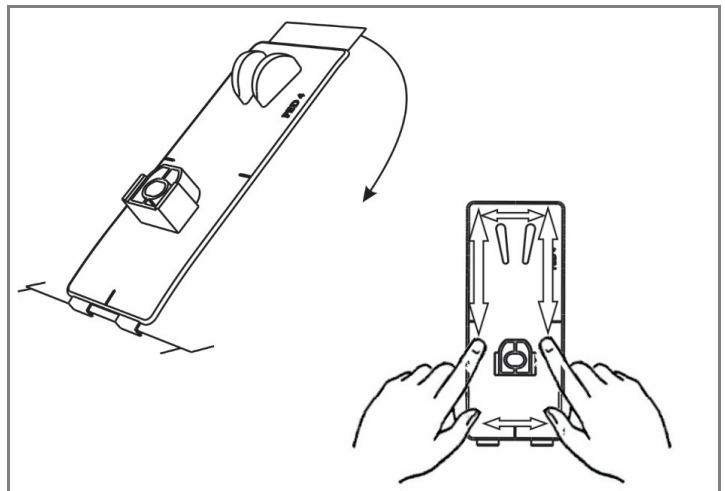

Fixer le socle de manière permanente 5B

NOTE
Retirez le support rouge de l'adhésif et installez-le sur la surface de la hotte. Astuce: Accrochez les doigts sur le piédestal par-dessus le bord de la hotte et faites pivoter l'appareil en position. Après l'installation, retirez les bandes adhésives et «mouillez» la base du socle en appliquant une pression avec votre pouce sur la surface des socles.

Important: le «mouillage» du socle garantira une adhésion maximale

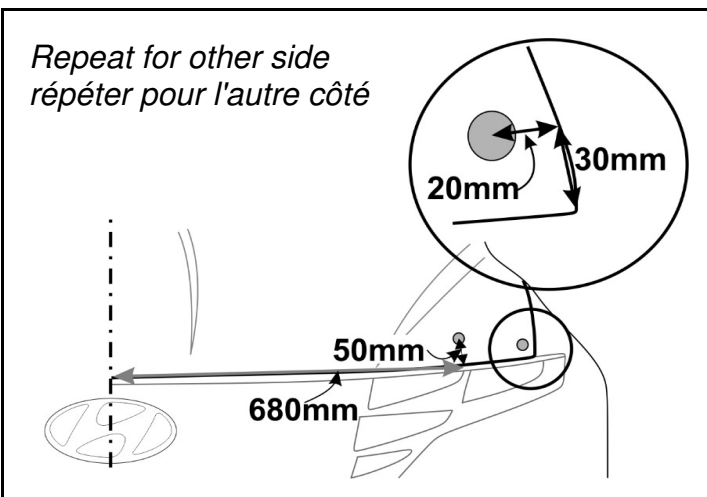

Install bumpers
Installer bumpers 6

NOTE
Using the dimensions in the illustration, peel the protective backing from the bumpers and place them in position on the hood.
En utilisant les dimensions indiquées dans l'illustration, retirez le support de protection des bumpers et placez-les sur le capot.

Bumpers must be installed on hood. If they are installed on the hood protector they may wear through the paint on the hood!
Les bumpers doivent être installées sur la hotte. S'ils sont installés sur le protège-capot, ils risquent de s'user à travers la peinture du capot!

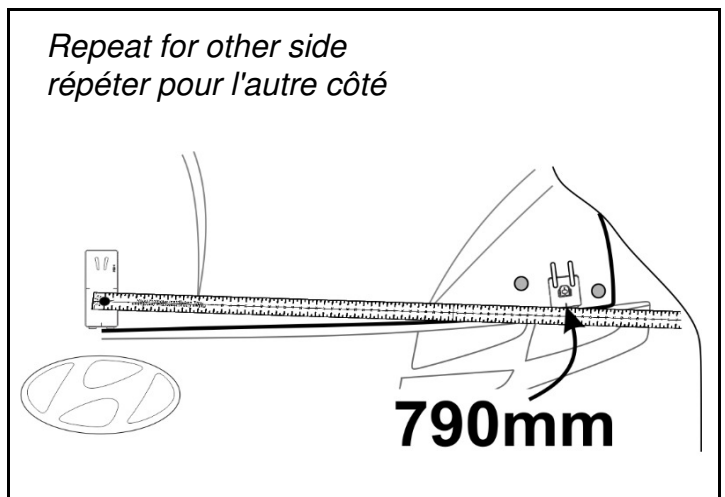

Temporarily position outer pedestals
Installer temporairement les socles extérieurs 7

NOTE
Using the repositionable tape strips, temporarily place a mounting pedestal in the position illustrated.
À l'aide des bandes adhésives repositionnables, placez temporairement un socle de montage dans la position illustrée.

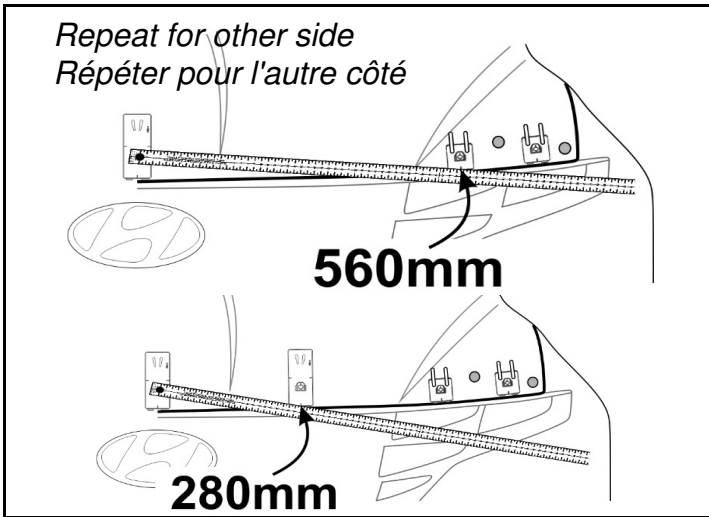

Temporarily fit the other 2 pedestals
Monter temporairement les 2 autres socles 8

NOTE Using the repositionable tape strips, temporarily place a mounting pedestal in the position illustrated.

À l'aide des bandes de ruban repositionnables, placez temporairement un socle de montage dans la position illustrée.

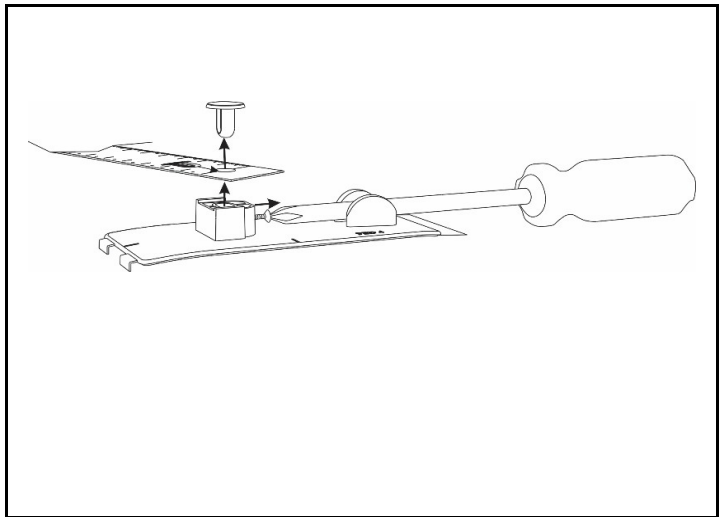

Remove installation tape measure
Retirer le ruban à mesurer d'installation 9

NOTE Remove the hood protector installation tape measure by loosening the screw and removing the pin.

Retirez le ruban à mesurer pour l'installation du protège-capot en desserrant la vis et en retirant la goupille.

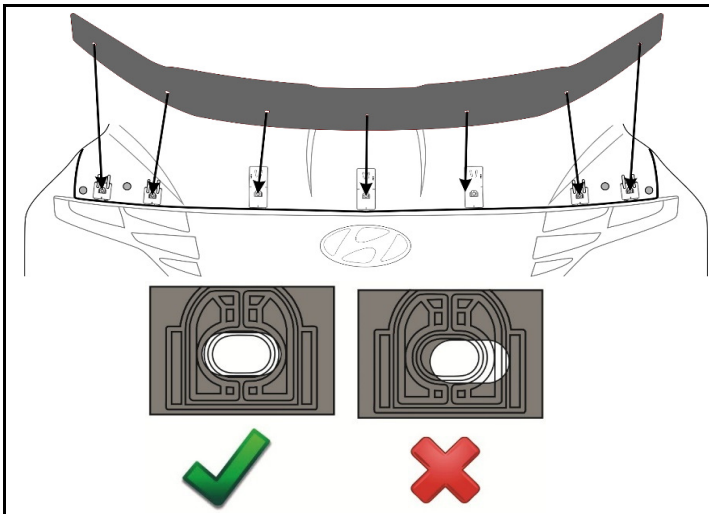

Test fit hood protector
placement du protecteur 10

NOTE 1. Align the centre hole with the centre mark on the anti-abrasion pad.
2. Verify the holes in the protector align with the those in the two pedestals.
3. If necessary, reposition the pedestals so all attachment positions are correct and the protector is well centered.

1. Alignez le trou central avec la tique centrale du tampon anti-abrasion.
2. Vérifiez que les trous du protecteur sont alignés sur ceux des piédestaux.
3. Si nécessaire, repositionnez les piédestaux que toutes les positions de fixation soient correctes et que le protecteur soit bien centré.

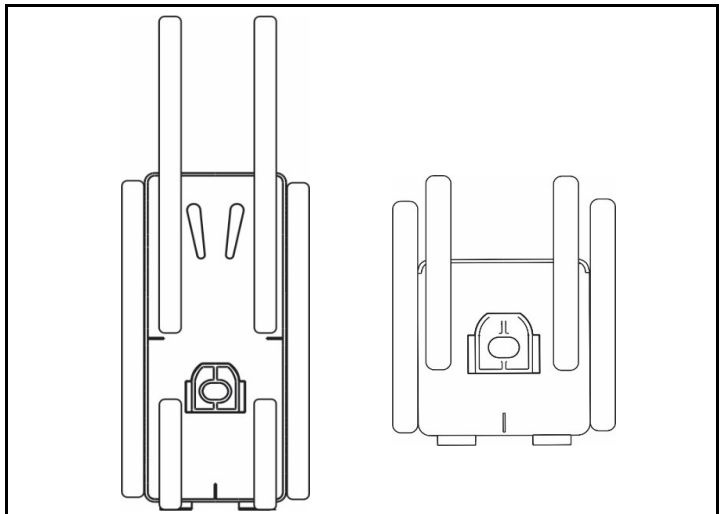

Outline pedestals
Contour piédestal 11

NOTE Once the location of each pedestal has been established, outline its position with the supplied tape strips or masking tape.

Une fois que l'emplacement de chaque piédestal est établi, indiquez-le à l'aide des bandes adhésives fournies ou du ruban-cache.

Proper marking and prepping of all pedestal locations is critical. Accurately installing them in the exact position is very important. Once attached, the pedestals are very difficult to remove - place them correctly the first time

Le marquage et la préparation corrects de tous les emplacements des piédestaux sont essentiels. Les installer avec précision dans la position exacte est très important. Une fois fixés, les socles sont très difficiles à retirer - placez-les correctement la première fois!

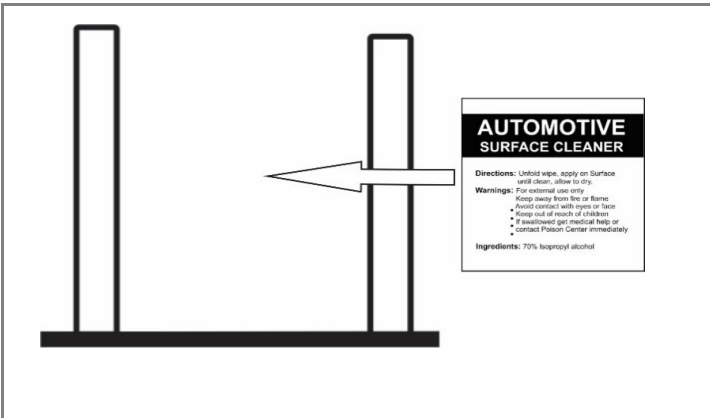

	Clean the surface / Nettoyer la surface	12
NOTE	<p>Remove the pedestal and thoroughly clean the outlined area with the surface cleaner. Wipe dry with a clean cloth or paper towel. This will insure all wax, finger prints and oils are removed from the hood surface in the bonding area.</p> <p><i>Retirez le socle et nettoyez soigneusement la zone délimitée avec le nettoyant pour surfaces. Essuyez avec un chiffon propre ou une serviette en papier. Ceci assurera que toute la cire, les empreintes digitales et les huiles sont retirées de la surface de la capot dans la zone de collage.</i></p>	
	<p>Important! Proper preparation of the hood surface will ensure maximum adhesive bond.</p> <p><i>Important! Une bonne préparation de la surface du capot garantira une adhésion maximale.</i></p>	

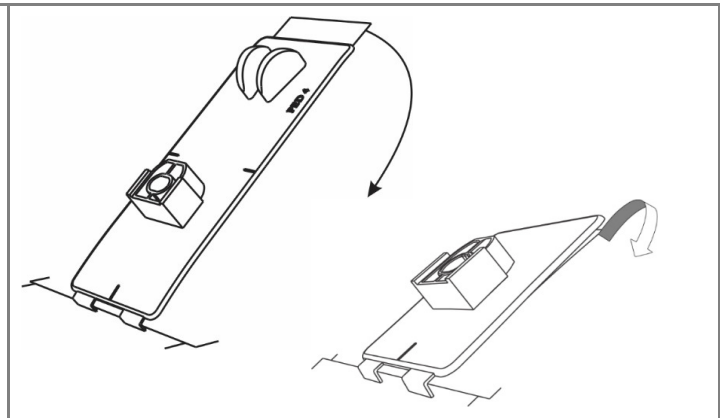

	Attach pedestals/Fixez socles	13
NOTE	<p>Remove the red backing from the adhesive and install on the hood surface.</p> <p>Tip: Hook the fingers on the pedestal over the hood edge and rotate the unit into position. After installation, remove the tape strips and "wet out" the pedestal base by applying pressure with your thumb around the surface of the pedestals.</p>	
	<p>Retirer le support rouge de l'adhésif et l'installer sur la surface du capot.</p> <p>Astuce : accrocher les doigts sur le piédestal sur le bord du capot et faites tourner l'appareil en position. Après l'installation, enlever les bandes de ruban et de "mouiller" la base du piédestal en appliquant une pression avec le pouce autour de la surface des piédestaux.</p>	

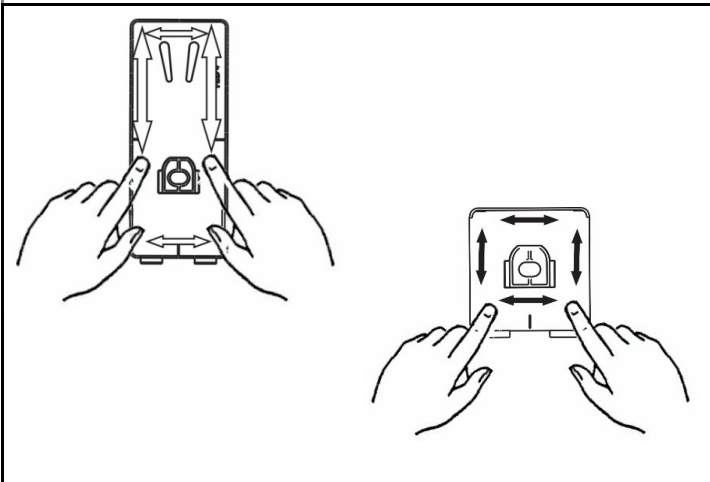

	Attach pedestals/Fixez socles	13A
NOTE	<p>Important: "wetting out" of the pedestal will ensure maximum adhesive bond.</p> <p><i>Important: "un mouillage" du piédestal assurera une adhérence maximale adhésif.</i></p>	

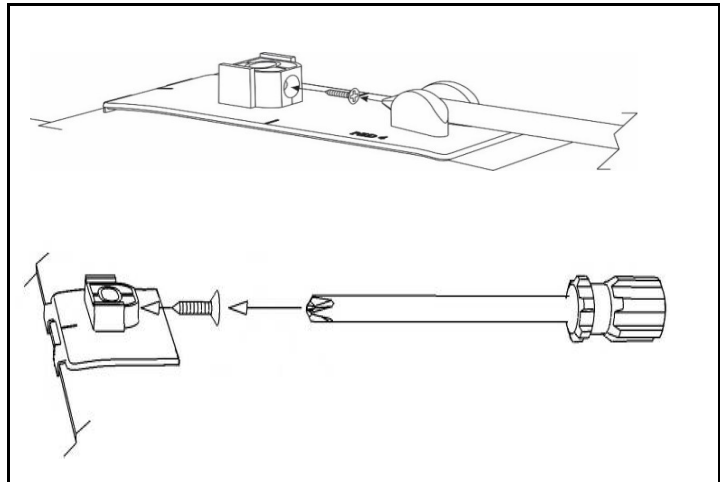

	Start screws / Commencez vis	14
NOTE	<p>Start a screw into each pedestal a few turns. The tip of the screw must not protrude into the hole where the attachment pin will install later.</p> <p><i>Lancer 'Lancer une vis dans chaque le socle quelques tours. La pointe de la vis ne doit pas dépasser dans le trou où la broche de fixation permet d'installer plus tard.</i></p>	

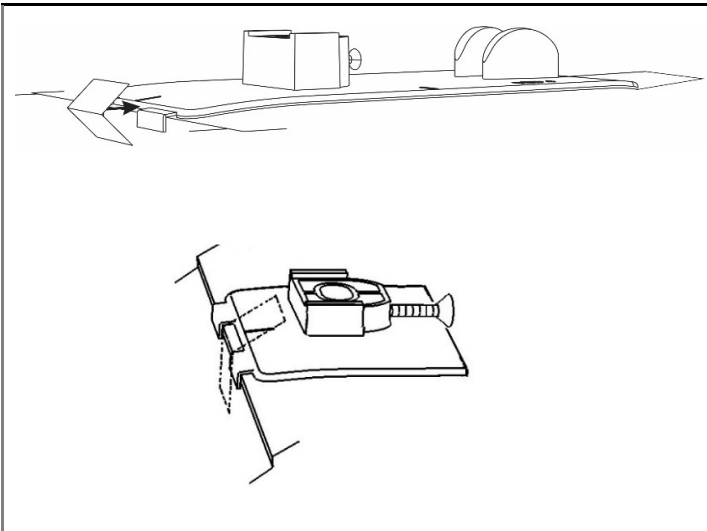

**Install anti-abrasion film/
Installer film anti-abrasion** 15

Peel and fold the anti-abrasion film pads in half over the hood edge between the fingers on each of the mounting pedestals.

Peler et plier les plaquettes de film anti-abrasion dans la moitié sur le bord de la hotte entre les doigts sur chacune des socles.

NOTE

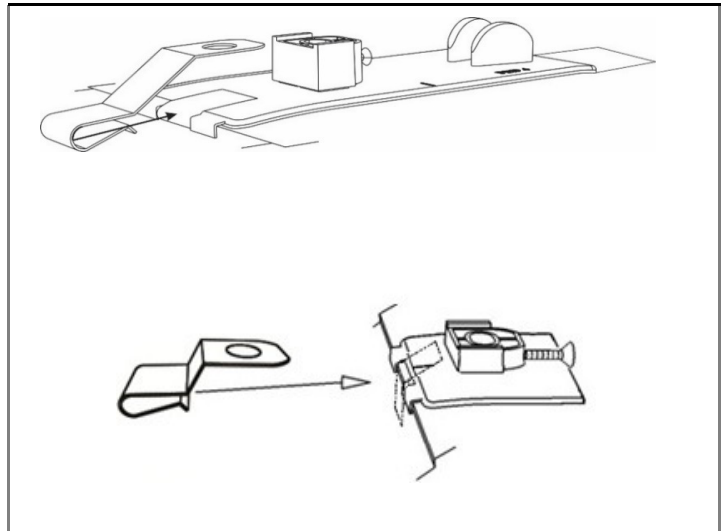

**Install metal brackets/
Installez les supports métalliques** 16

Push metal mounting brackets over the hood edge aligned with the anti-abrasion pads. Ensure the bracket is fully seated over the hood edge and the hole in the bracket is aligned with the hole in the pedestal.

Pousser supports métalliques de fixation sur le bord de la hotte alignée avec les plots anti-abrasion. Vérifiez que le support est entièrement assis sur le bord de la hotte et le trou du support est aligné avec le trou dans le socle.

NOTE

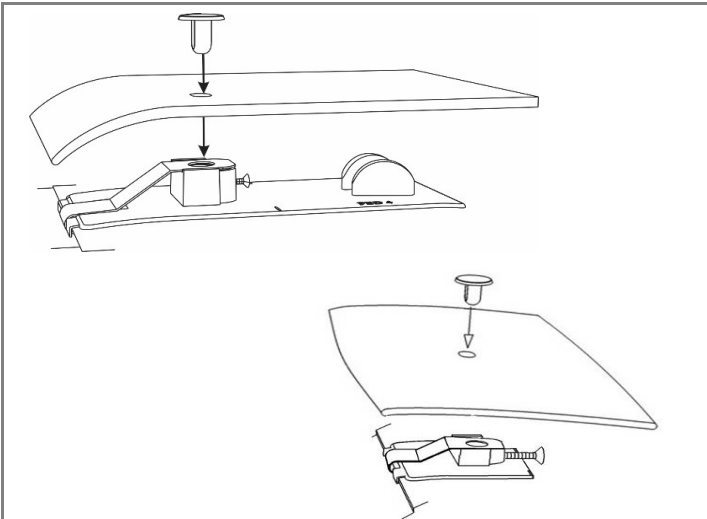

Install pins/Installer des Épingle 17

Install a pin through the protector and into the pedestals.

Installez une épingle à travers le protecteur et dans les piédestaux.

NOTE

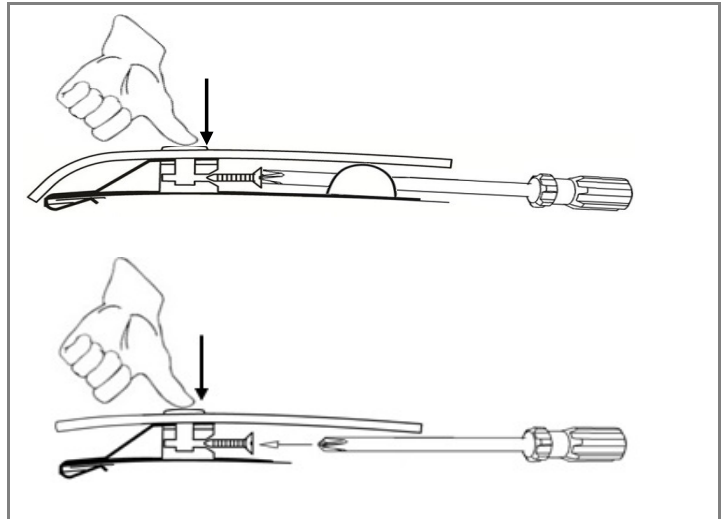

**Partially tighten the screws
Serrer partiellement les vis** 18

Maintain slight pressure on the pin to ensure proper seating of the components, while simultaneously tightening the screw a few turns. Repeat for remaining pedestal locations.



Maintenir une légère pression sur la goupille pour assurer une bonne assise des composants, tout en serrant la vis de quelques tours. Répétez l'opération pour les emplacements de piédestal restants.

NOTE

 **Only partially tighten the screws to make sure minor alignment is allowed.**

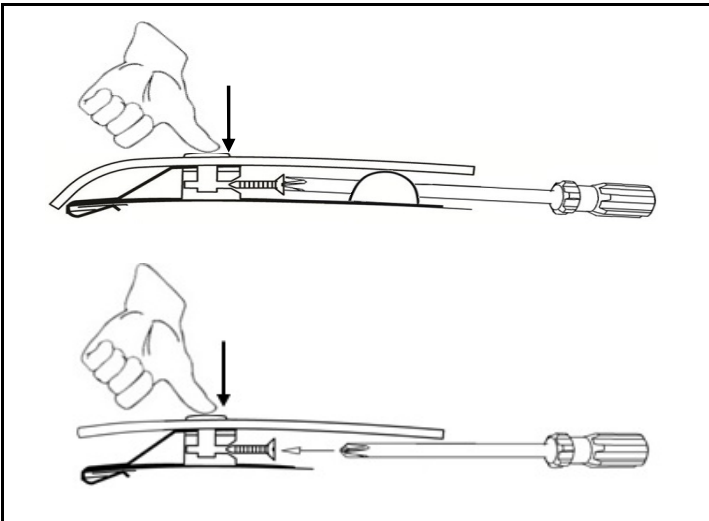
Ne serrez que partiellement les vis pour vous assurer qu'un alignement mineur est autorisé.



	<p>Finish tightening the screws Terminer le serrage des vis</p>	<p>19</p>
<p style="writing-mode: vertical-rl; transform: rotate(180deg);">NOTE</p>	<p>Confirm protector is centered on hood. Starting at the center location tighten all the screws that were loosely installed.</p> <p><i>Confirmez que le protecteur est centré sur le capot. À partir de l'emplacement central, serrez toutes les vis qui ont été installées sans serrer.</i></p>	
	<p>Caution: Do not overtighten screws.</p> <p>Attention: ne pas trop serrer les vis.</p>	