

KIT CONTENTS:

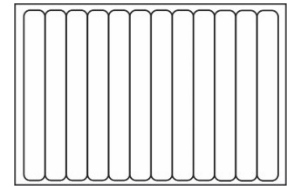

Automotive surface cleaner (1)
Nettoyant pour surfaces automobiles (1)

Tape strip sheet (1)
Feuille de bande adhésive (1)



Large anti-abrasion film pads (2)
Grands tampons de film anti-abrasion (2)

Small anti-abrasion film pads (3)
Petits tampons film anti-abrasion (3)

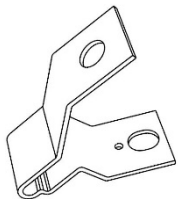
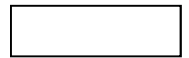

Type A Metal Bracket (1) [Marked with dot]
Support métallique de type A (1) [marqué d'un point]

Type B Metal Bracket (2)
Support métallique de type B (2)

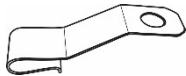
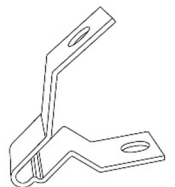

Type C Metal Bracket (2)
Support métallique de type C (2)

Round Bumpons (4)
Bumps ronds (4)

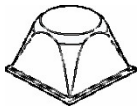

Square Bumpons (2)
Bumps carrés (2)

Type B Adhesive Pedestal (6)
Piédestal adhésif de type B (6)

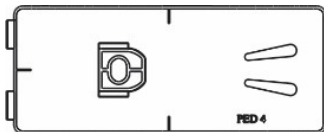
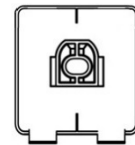

Type A Adhesive Pedestal (2)
Piédestal adhésif de type A (2)

Screws (8)
Vis (8)



Push Type Retainer (6)
Dispositif de retenue de type poussoir (6)

Pins (8)
Épingles (8)

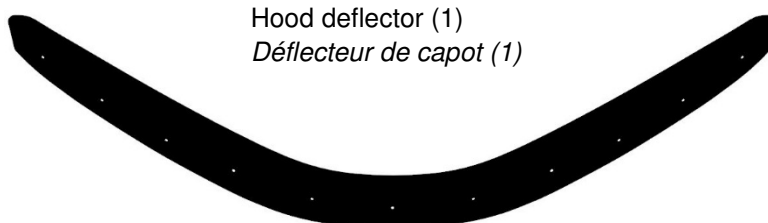
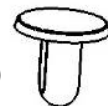

Hood deflector (1)
Défecteur de capot (1)

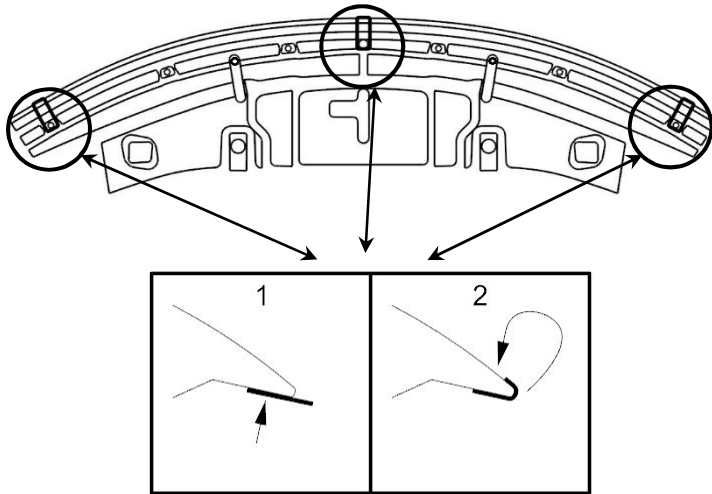

**Looking at underside of the hood
anti-abrasion film pad locations**

Metal mounting bracket guide

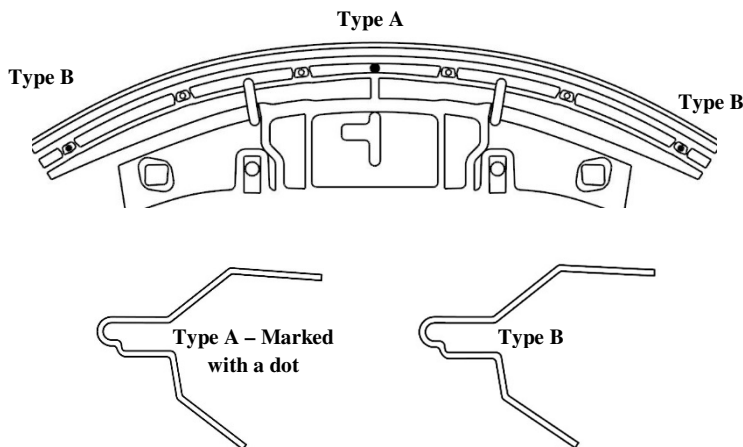

1. Be sure that the hood is clean and dry inside and out.
(1.) Assurez-vous que la hotte est propre et sèche à l'intérieur comme à l'extérieur.
2. Open the hood of the vehicle.

! Peel and fold anti-abrasion film pads in half over the edge of the hood, in the two (2) locations shown.

(2.) Ouvrez le capot du véhicule.

! *Décolliez et pliez les tampons de film anti-abrasion en deux sur le bord de la capuche, aux deux (2) emplacements indiqués.*

NOTE:

Use the metal mounting bracket guide to determine where the metal mounting brackets are installed in the following steps.

NOTE:

Utilisez le guide du support de montage en métal pour déterminer où les supports de montage métalliques sont installés en procédant comme suit.

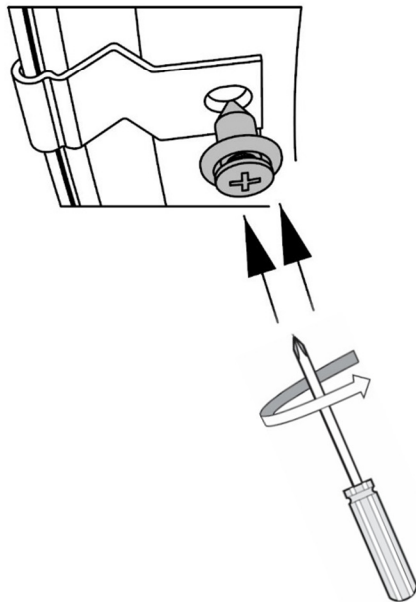
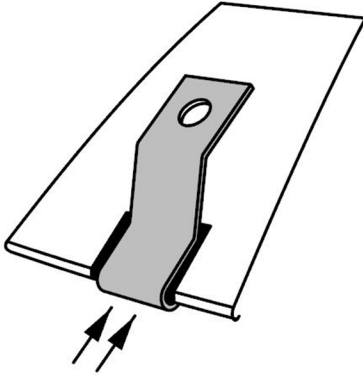

3. Install the one (1) Type A & two (2) Type B Metal brackets on the hood edge over the anti-abrasion pads.

Align the hole in the bottom leg of the bracket with the round hole in the hood.

(3.) Installez un (1) support métallique de type A et deux (2) supports métalliques de type B sur le bord du capot, sur les tampons anti-abrasion.

Alignez le trou du pied inférieur du support avec le trou rond du capot.

4. Insert a push type retainer through the Type A metal mounting bracket, and into the hood.

⚠ Ensure the leg of the bracket is well seated against the surface of the hood and **push the center pin of the retainer assembly using a #2 Phillips screwdriver followed by tightening 90 degrees #** to fully engage the retainer into the hood and lock it into place.

(4.) Insérez un dispositif de retenue de type poussoir à travers le support de montage métallique de type A et dans la hotte.

⚠ Assurez-vous que le pied du support est bien en place contre la surface du capot et **poussez la goupille centrale de l'ensemble de retenue à l'aide d'un tournevis cruciforme n° 2, puis serrez à 90 degrés** pour engager complètement le dispositif de retenue dans le capot et le verrouiller en place.

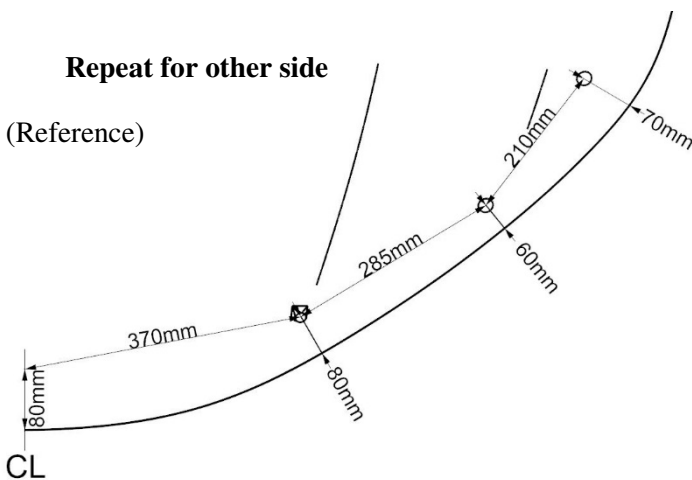

5. Install the six (6) bumpons in the locations shown.

ATTENTION:



Bumpons must be installed on the hood, not on the hood deflector!!! # If the bumpons are installed on the hood deflector, they may wear through the vehicle paint.

NOTE:

Locate the square bumpons closer to the center line as shown.

(5.) Installez les six (6) butées aux emplacements indiqués.

ATTENTION:

Les pare-chocs doivent être installés sur le capot et non sur le déflecteur de capot !!! Si les pare-chocs sont installés sur le déflecteur de capot, ils peuvent s'user à travers la peinture du véhicule.

NOTE:

Localisez les bosses carrées plus près de la ligne centrale, comme indiqué.

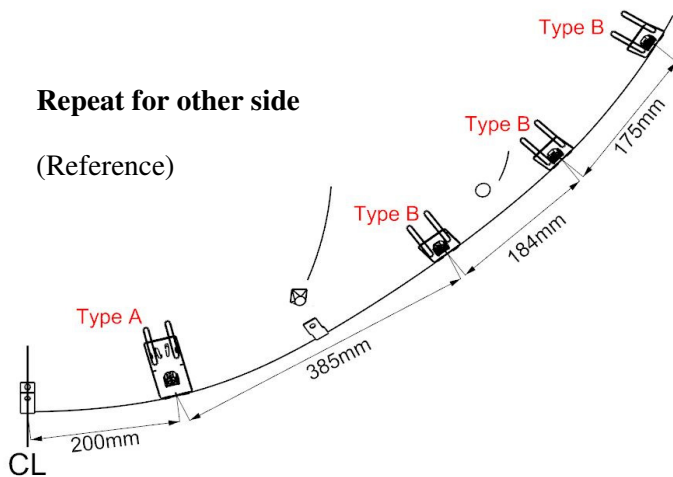

6. Dry fit the Type A+B pedestals using the supplied tape strips or masking tape to temporarily hold them in position.

(6.) Ajustez à sec les socles de type A+B à l'aide des bandes adhésives fournies ou du ruban de masquage pour les maintenir temporairement en position.

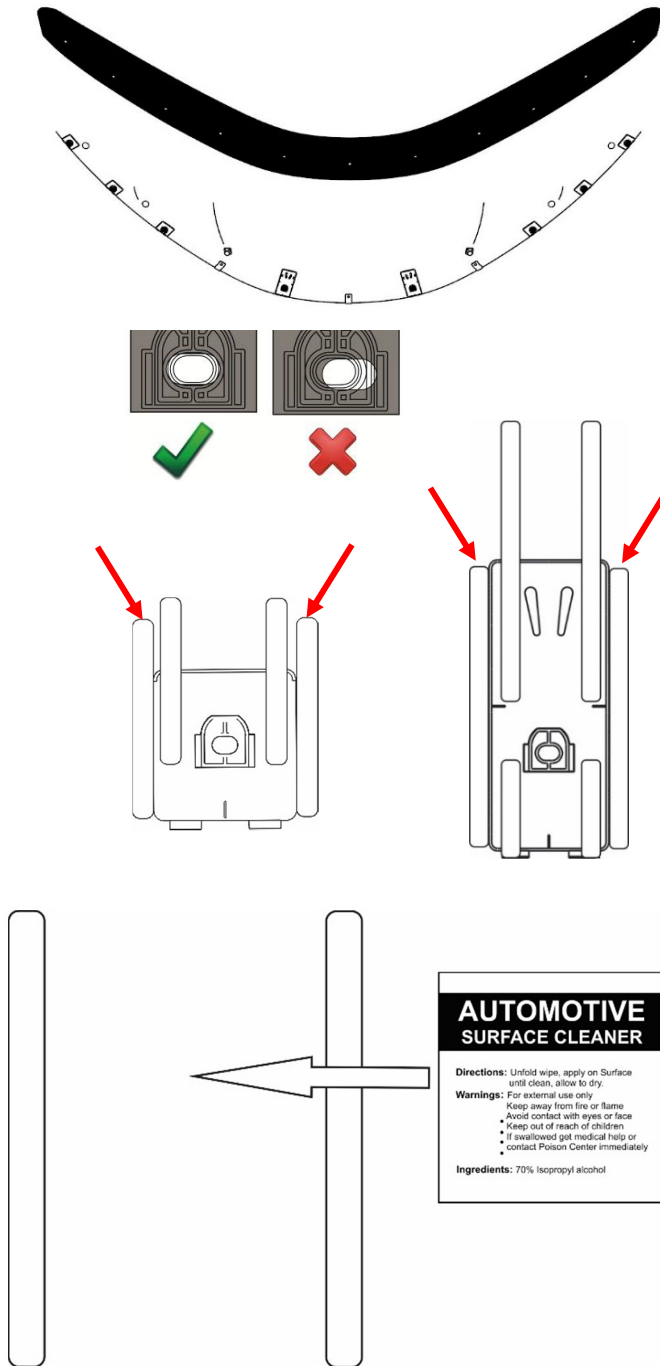

- Place the hood deflector temporarily onto the Type A+B Metal Brackets and align the holes in the hood deflector with the holes in the metal brackets. This will allow for checking the position of the adhesive pedestals and any readjustments if necessary.

(7.) Placez temporairement le déflecteur de capot sur les supports métalliques de type A+B et alignez les trous du déflecteur de capot avec les trous des supports métalliques. Cela permettra de vérifier la position des plots adhésifs et d'éventuels réajustements si nécessaire.

- Remove the hood deflector and outline the perimeter of the Type A+B Adhesive Pedestals with masking tape or tape strips to help with final installation.

(8.) Retirez le déflecteur de capot et délimitez le périmètre des socles adhésifs de type A+B avec du ruban-cache ou des bandes de ruban adhésif pour faciliter l'installation finale.

- Remove the Type A+B pedestals and thoroughly clean the outlined area with automotive surface cleaner. Wipe dry with a clean cloth or paper towel. This will insure all wax, finger prints, and oils are removed from the hood surface in the bonding area.



IMPORTANT:

Proper preparation of the hood surface will ensure maximum adhesive bond.

(9.) Retirez les socles de type A+B et nettoyez soigneusement la zone délimitée avec un nettoyant pour surfaces automobiles. Essuyez avec un chiffon propre ou une serviette en papier. Cela garantira que toutes les cires, empreintes digitales et huiles sont éliminées de la surface du capot dans la zone de liaison.



IMPORTANT:

Une bonne préparation de la surface du capot garantira une adhérence maximale.

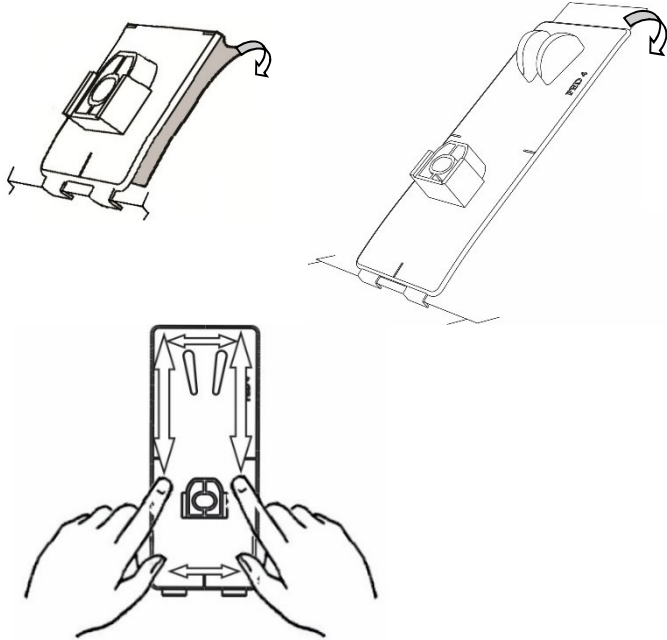

10. Remove the protective backing from the Type A+B Adhesive Pedestals and install on the hood surface.

CAUTION:
 Avoid contaminating the adhesive surface.

TIP:
 Hook the fingers of the pedestal over the hood edge and rotate the unit into position. After installation, remove the masking tape or tape strips and “wet out” the adhesive to the hood surface by applying pressure with your thumb around the surface of the pedestals.

IMPORTANT:
 “Wetting out” of the adhesive pedestals will ensure maximum adhesive bonding.

(11.) Retirez le support protecteur des socles adhésifs de type A+B et installez-les sur la surface de la hotte.

PRUDENCE:
 Évitez de contaminer la surface adhésive.

CONSEIL:
 Accrochez les doigts du socle sur le bord de la hotte et faites pivoter l'appareil en position. Après l'installation, retirez le ruban de masquage ou les bandes de ruban adhésif et « mouillez » l'adhésif sur la surface de la hotte en appliquant une pression avec votre pouce autour de la surface des socles.

IMPORTANT:
 Le « mouillage » des socles adhésifs garantira une liaison adhésive maximale.

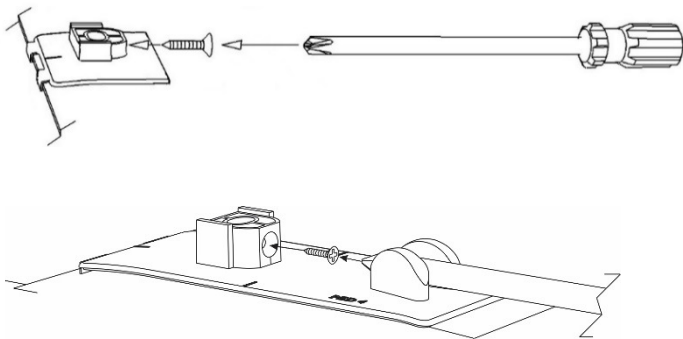

11. Start a screw into each Type A+B Adhesive Pedestal a few turns.

NOTE:
 The tip of the screw must not protrude into the hole where the attachment pin will install later.

(11.) Insérez une vis dans chaque socle adhésif de type A+B de quelques tours.

NOTE:
 La pointe de la vis ne doit pas dépasser dans le trou où la goupille de fixation sera installée ultérieurement.

12. Peel and fold a small anti-abrasion film pad in half over the hood edge between the fingers of each Type A Adhesive Pedestal.

(12.) Décollez et pliez un petit film anti-abrasion en deux sur le bord du capot entre les doigts de chaque support adhésif de type A.

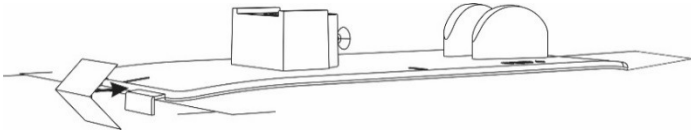

13. Push a Type C Metal Bracket over the hood edge on top of the anti-abrasion pad installed in the previous step. Ensure the bracket is fully engaged over the hood edge and the hole in the bracket is aligned with the hole in the Type A Adhesive Pedestal.

(13.) Push a Type C Metal Bracket over the hood edge on top of the anti-abrasion pad installed in the previous step. Ensure the bracket is fully engaged over the hood edge and the hole in the bracket is aligned with the hole in the Type A Adhesive Pedestal.

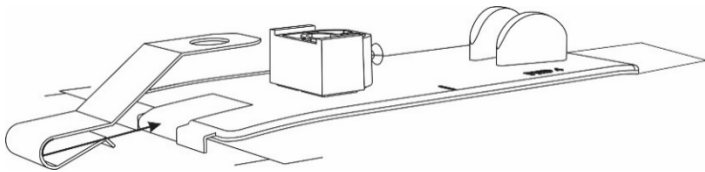

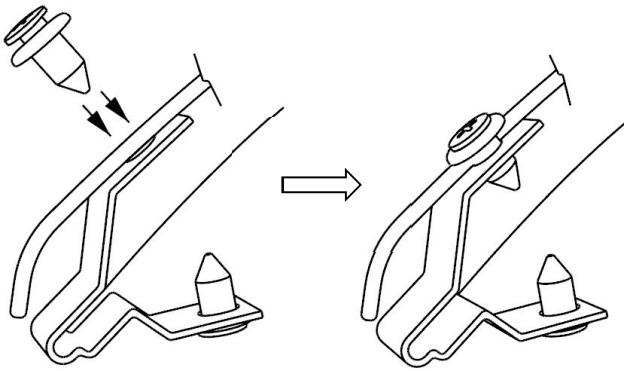

14. Place the hood deflector on the hardware mounted to the hood and align the two (2) holes in the hood deflector with the holes in the Type A metal mounting brackets.

Insert a push type retainer through the hole in the hood deflector and into the bracket.

- ⚠** Ensure the hood deflector is well seated against the metal bracket and **#push the center pin of the retainer assembly using a #2 Phillips screwdriver followed by tightening 90 degrees#** to fully engage the retainer into the bracket and lock it into place.

(14.) Place the hood deflector on the hardware mounted to the hood and align the two (2) holes in the hood deflector with the holes in the Type A metal mounting brackets.

Insérez un dispositif de retenue de type poussoir dans le trou du déflecteur de capot et dans le support.

- ⚠** Assurez-vous que le déflecteur de capot est bien placé contre le support métallique et **poussez la goupille centrale de l'ensemble de retenue à l'aide d'un tournevis cruciforme n° 2, puis serrez à 90 degrés** pour engager complètement le dispositif de retenue dans le support et le verrouiller en place.

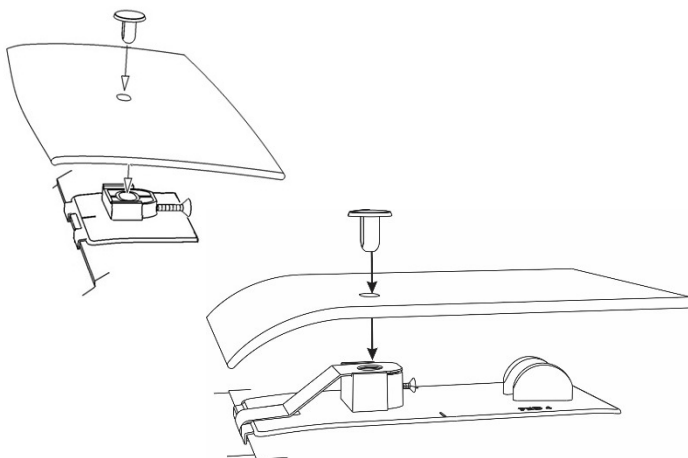

15. At the Type A+B Adhesive Pedestal locations, drop a pin through the hood deflector and into the pedestal.

(15.) Au socle adhésif de type A+B. emplacements, déposez une épingle à travers le déflecteur du capot et dans le socle.

16. Tighten the screw while maintaining slight pressure on the pin, to ensure proper seating of the components.

CAUTION:



Use care to avoid damaging the vehicle surface while tightening the screws.

NOTE:

Proper installation of the adhesive pedestal system requires the use of a Phillips #2 screwdriver (preferably with a long shaft). Use of the correct screwdriver will facilitate a trouble-free installation. Do not attempt to use a Phillips #1 screwdriver or smaller, or any type of electric screwdriver.

(16.) Serrez la vis tout en maintenant une légère pression sur la goupille, pour assurer une bonne assise des composants.

PRUDENCE:

Faites attention à ne pas endommager la surface du véhicule lors du serrage des vis.

NOTE:

Une installation correcte du système de socle adhésif nécessite l'utilisation d'un tournevis Phillips n° 2 (de préférence avec une tige longue). L'utilisation du bon tournevis facilitera une installation sans problème. N'essayez pas d'utiliser un tournevis Phillips n°1 ou plus petit, ni tout autre type de tournevis électrique.

